

AVERTISSEMENT: danger de brûlure!



Symbole officiel d'émission de vapeur

THANE *HOUSEWARES*[™]



M O P

GUIDE DE L'UTILISATEUR

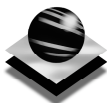

Thane International, Inc.
La Quinta, CA 92253
www.thane.com

Distribué par :
Thane Direct Canada
Toronto, Canada
www.thane.ca

Thane Direct UK Ltd.
Admail ADM3996, London, W1T 1ZU
www.thanedirect.co.uk

Copyright 2004 Thane International, Inc.
Thane Housewares est une division de Thane International, Inc.
MADE IN CHINA

H20Mop-Fre-Thane



M O P

GUIDE DE L'UTILISATEUR

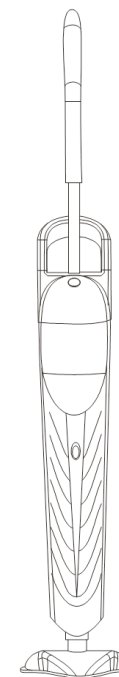

Modèle:
808.092

• INFORMATIONS IMPORTANTES SUR LA SÉCURITÉ •

VEUILLEZ LIRE TOUTES LES INSTRUCTIONS AVANT L'UTILISATION DU
NETTOYEUR VAPEUR. N'UTILISER QUE CONFORMÉMENT AUX INSTRUCTIONS.



PRÉCAUTIONS IMPORTANTES

Veillez lire attentivement

Lors de l'utilisation d'un appareil électrique, des précautions de base doivent toujours être suivies, dont notamment ce qui suit :

LISEZ TOUTES LES INSTRUCTIONS AVANT L'UTILISATION DE CE NETTOYEUR VAPEUR AVERTISSEMENT – DANGER DE BRÛLURE

ATTENTION - Pour réduire le risque d'incendie, de choc électrique ou de blessure :

1. Pour assurer une protection constante contre le risque de choc électrique, ne branchez l'appareil qu'à des prises électriques reliées à la terre.
2. Vérifiez que la tension électrique correspond à la tension indiquée sur l'étiquette des caractéristiques, consultez les spécifications ci-dessous :
110-120 V, 60 HZ, 1500 W
220-230V, 50HZ, 1500W
3. Ce produit est conçu pour un usage domestique uniquement.
4. Ne l'utilisez pas à l'extérieur.
5. Ne laissez pas le H2O Mop sans surveillance lorsqu'il est allumé. Éteignez l'interrupteur et débranchez le cordon électrique lorsqu'il n'est pas utilisé ou avant d'en assurer l'entretien.
6. Cet appareil ne doit pas être utilisé comme un jouet. Faites très attention lorsque vous l'utilisez à proximité d'enfants, d'animaux de compagnie ou de plantes.
7. Cet appareil n'est pas destiné à être utilisé sans surveillance par de jeunes enfants ou des personnes inaptes.
8. Les jeunes enfants doivent être surveillés afin de s'assurer qu'ils ne jouent pas avec l'appareil.
9. Ne dirigez jamais la vapeur vers les personnes, les animaux ou les plantes ou un équipement contenant des composants électriques.
10. N'immergez jamais le H2O Mop dans de l'eau ou d'autres liquides.
11. N'utilisez jamais un cordon électrique ou une prise endommagée. Si le H2O Mop ne fonctionne pas correctement, s'il est tombé, endommagé, laissé à l'extérieur, ou immergé dans l'eau, renvoyez-le au distributeur. Si le cordon d'alimentation est endommagé, faites-le remplacer par le fabricant ou une personne de même qualification, afin d'éviter tout risque.
12. Ne tirez pas sur le cordon d'alimentation, ne l'utilisez pas pour transporter des objets, et n'utilisez pas le cordon comme poignée. Ne fermez pas une porte sur le cordon, ne tirez pas le cordon sur des bords ou des coins aigus. Maintenez le cordon d'alimentation à l'écart de surfaces chauffées.
13. Ne forcez jamais lorsque vous tentez de brancher une prise électrique.
14. N'utilisez pas de rallonges électriques ou de prises dont la capacité électrique est inadaptée.
15. Débranchez après usage. Ne débranchez pas en tirant sur le cordon d'alimentation. Pour débrancher, attrapez la prise et non le cordon.
16. Ne tenez pas la prise ou le H2O Mop en ayant les mains humides et n'utilisez pas l'appareil sans avoir de chaussures aux pieds.
17. N'insérez aucun objet dans les ouvertures. N'utilisez pas l'appareil lorsque des ouvertures sont bloquées.
18. N'utilisez pas l'appareil sans avoir mis en place une lingette. N'utilisez pas l'appareil sans eau dans le réservoir.
19. Lorsque vous utilisez l'appareil dans des escaliers, faites particulièrement attention.
20. Rangez votre H2O Mop à l'intérieur, dans un endroit frais et sec.
21. Assurez-vous que votre zone de travail est bien éclairée.
22. Ne mettez jamais de détergents dans le H2O Mop. Cela rendrait le fonctionnement dangereux et endommagerait l'unité.
23. Ne bloquez jamais les sorties de vapeur du produit, et ne les placez pas sur une surface souple où les sorties de vapeur peuvent être bloquées. Maintenez les sorties de vapeur exemptes de fibres, cheveux et autres.
24. N'utilisez l'appareil que conformément aux descriptions de ce manuel. N'utilisez que les accessoires recommandés par le fabricant.

CONSERVEZ CES INSTRUCTIONS



15) Lorsque le H2O Mop arrête d'émettre de la vapeur, ce qui se produira après une vingtaine de minutes d'utilisation, éteignez le H2O Mop et retirez simplement le réservoir d'eau, remplissez-le, et allumez de nouveau l'appareil pour continuer à nettoyer.

ATTENTION : NE laissez JAMAIS le H2O Mop fonctionner sans vapeur. NE dirigez JAMAIS la vapeur sur une personne ou un animal.

16) Lorsque vous avez terminé le nettoyage, débranchez le cordon d'alimentation de la prise, videz le réservoir d'eau, retirez avec précaution la lingette de la tête, enroulez le cordon d'alimentation autour de l'enrouleur et rangez l'appareil verticalement dans un endroit sec ou suspendez-le par son crochet de rangement.

ATTENTION: la lingette peut être très chaude. N'est pas destiné à être utilisé comme appareil de chauffage.

NETTOYAGE ET MAINTENANCE

ATTENTION: avant le nettoyage ou la maintenance, isolez l'unité en débranchant le cordon d'alimentation de la prise électrique. N'immergez pas l'unité dans l'eau. Attendez toujours que l'appareil ait refroidi avant d'effectuer des opérations de maintenance ou de nettoyage.

- 1) La lingette microfibre peut être lavée à l'eau chaude à la machine et essorée.
- 2) Essuyez le nettoyeur vapeur avec un chiffon doux.

Le H2O Mop ne doit être utilisé qu'avec ses lingettes pour sol et son Filtre spécialement conçus.

GUIDE DE DÉPANNAGE

ATTENTION: Avant tout dépannage, isolez l'unité en débranchant le cordon d'alimentation de la prise électrique.

Problème

Le voyant n'est pas allumé.

Le H2O Mop ne produit pas de vapeur.

Un dépôt blanchâtre est laissé sur le sol.

Solution

Assurez-vous que le cordon d'alimentation du H2O Mop est correctement branché dans une prise électrique et que l'interrupteur est en position ON. Assurez-vous que le coupe-circuit est opérationnel. Essayez de faire fonctionner le H2O Mop à partir d'une autre prise électrique.

Assurez-vous que le niveau d'eau dans le réservoir est suffisamment haut.

Cela est dû au fait que le H2O Mop est resté dans la même position pendant trop longtemps. Ce dépôt peut être éliminé à l'aide de vinaigre blanc ménager ou d'un produit détartrant. Vous pouvez également de nouveau chauffer la surface pendant une minute, et le dépôt devrait être ainsi éliminé.

ATTENTION : Ne chauffez pas trop la surface.



9) Pour enlever le réservoir d'eau, poussez le vers le haut et éloignez le de l'unité comme ci-dessous.

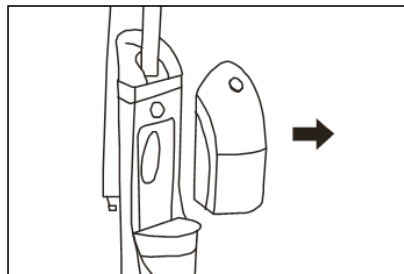
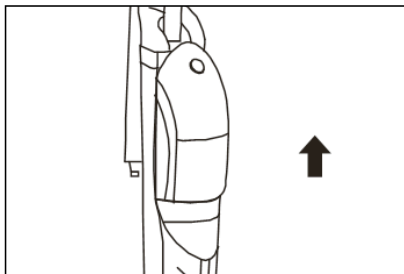

10) Versez deux mesures d'eau dans le réservoir (La contenance maximale est de 800 ml, ne tentez pas de dépasser ce seuil).

11) Pour enlever le filtre à eau, détachez-le de l'unité tel qu'illustré ci-dessous.

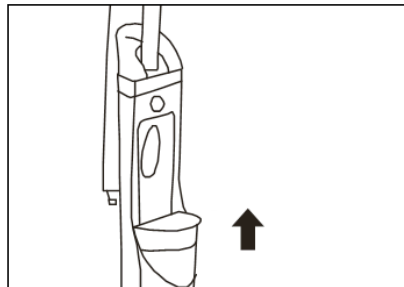
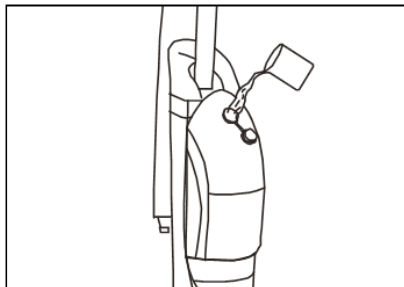

12) Tournez le dérouleur de fil dans le sens des aiguilles d'une montre afin de dérouler complètement le cordon d'alimentation et branchez-le sur une prise mise à la terre.

13) Lorsque l'appareil est branché, la lumière du voyant située sur l'avant du H2O Mop deviendra rouge. Après 20 à 25 secondes, la lumière deviendra verte, ce qui signifie que le Mop est prêt à émettre de la vapeur. Pour libérer la vapeur, appuyez sur la gâchette située sur la poignée.

14) Passez lentement sur la surface à nettoyer tout en appuyant sur la gâchette pour émettre de la vapeur. Il est recommandé de balayer ou d'aspirer le sol avant l'utilisation du H2O Mop.

REMARQUE: Afin d'éviter une surcharge du circuit, il est recommandé de ne pas utiliser un autre appareil de forte puissance sur le même circuit.

ATTENTION: Pour assainir une zone de votre sol, laissez le H2O Mop sur cette zone pendant un minimum de 8 secondes, pas plus de 15 secondes. Si vous laissez le H2O Mop en position stationnaire pendant une période plus longue que ce qui est recommandé, cela peut provoquer un dépôt blanchâtre. Ce dépôt peut être éliminé à l'aide d'un produit détartrant ou par quelques gouttes de vinaigre (Voir le guide de dépannage).



PRINCIPALES CARACTÉRISTIQUES DU H2O MOP

- A) Poignée
- B) Gâchette
- C) Poignée de transport
- D) Réservoir
- E) Filtre
- F) Corps
- G) Voyant
- H) Enrouleur du cordon d'alimentation
- I) Cordon d'alimentation
- J) Tête
- K) Lingette microfibre (ou lingette jetable - disponible en option)
- L) Patin
- M) Godet de mesure
- N) Grande vis
- O) Petite vis
- P) 2 joints noirs en caoutchouc
- R) 2 rondelles blanches
- S) Anneau de la poignée

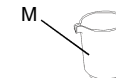
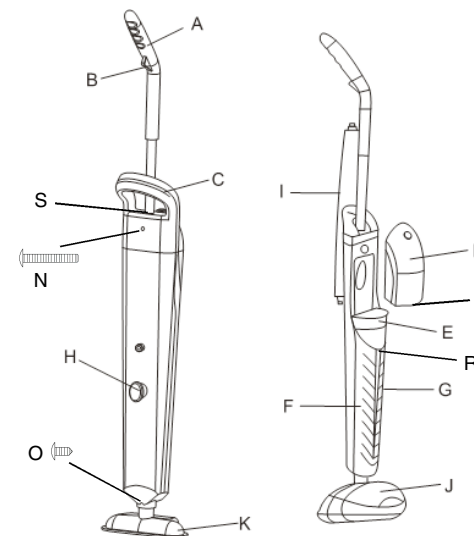

Les informations suivantes sont fournies pour les réparations, uniquement par un électricien qualifié :

110~120V, 60HZ, 1500W
220~230V, 50/60HZ, 1500W

Cet appareil doit être mis à la terre. Lors du branchement de l'appareil, n'utilisez que le type de prise adapté, ne tentez pas de supprimer la fonction de mise à la terre.



Merci d'avoir choisi le H2O Mop. Le H2O Mop est un nouveau mode de nettoyage à la fois efficace et nettement plus hygiénique que les méthodes classiques. Grâce à la transformation de l'eau en vapeur, et à l'utilisation d'une lingette de sol en microfibre permettant d'améliorer l'absorption, le H2O Mop obtient un degré élevé d'hygiène avec une consommation réduite d'énergie électrique. Lorsqu'il y a contact avec les sols, la saleté est éliminée en quelques secondes. Dans la mesure où le H2O Mop utilise la puissance de la vapeur sans utiliser de détergents ou de savons, il préserve l'environnement.

Lorsqu'il est correctement utilisé, le H2O Mop peut tuer les acariens et certains types de bactéries. Pour désinfecter une zone spécifiée, positionnez le nettoyeur vapeur sur la surface pendant un minimum de 8 secondes. La température de la vapeur atteindra environ 90-100°C. Utilisez cette procédure pour nettoyer les sols à proximité des : tabourets de salle de bain, plans de travail de cuisine, les coins des litières d'animaux etc.

INSTRUCTIONS D'UTILISATION

Le H2O Mop est conçu pour nettoyer en profondeur les surfaces de sol telles que le marbre, la céramique, la pierre, les sols en bois dur vitrifié, et les parquets vitrifiés.

ATTENTION : Sur les surfaces traitées à la cire, l'action de la chaleur et de la vapeur peut faire fondre et enlever la cire. Ne pas utiliser sur des parquets sans joints et ne pas laisser en action sur tout sol en bois pour une période prolongée, car cela pourrait le déformer et l'abîmer. Soyez particulièrement précautionneux lorsque vous utilisez l'appareil sur un sol en vinyle, linoléum ou tout autre sol sensible à la chaleur : trop de chaleur pourrait faire fondre la colle sur le sol. C'est pourquoi il est recommandé de faire un test sur une petite partie isolée du sol. Il est aussi recommandé de vérifier les instructions d'utilisation et d'entretien données par le fabricant du sol afin de s'assurer de sa compatibilité avec un nettoyage à la vapeur.

Vous pouvez utiliser l'eau du robinet pour le H2O Mop. Si vous habitez dans un endroit où l'eau est particulièrement dure, utilisez de l'eau distillée pour une meilleure performance.

GUIDE DE MONTAGE ET D'UTILISATION

- 1) Attachez la tête au corps.
- 2) Fixez la tête à l'aide d'un petit tournevis cruciforme jusqu'à ce qu'elle soit parfaitement serrée.

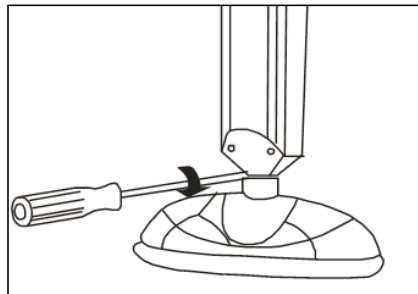
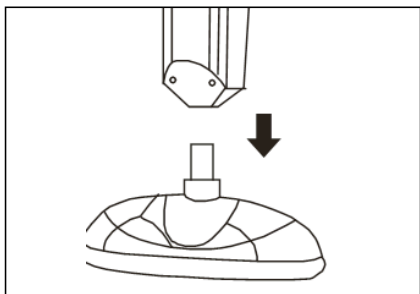

3



- 3) Insérez la poignée dans le corps.
- 4) Une fois que la poignée est insérée dans le corps, faites glisser l'anneau de silicone de la poignée tout en bas. Assurez-vous que l'anneau est bien descendu afin qu'il n'y ait aucun interstice entre la poignée et le corps.

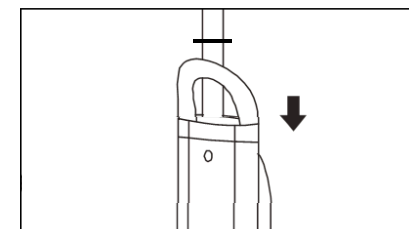
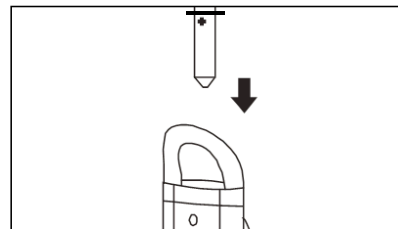

- 5) A l'aide d'un grand tournevis cruciforme, vissez par l'ouverture au dos du corps à l'arrière de la poignée, jusqu'à ce soit parfaitement serré.

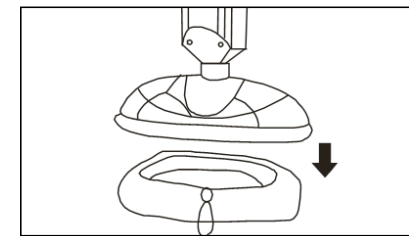
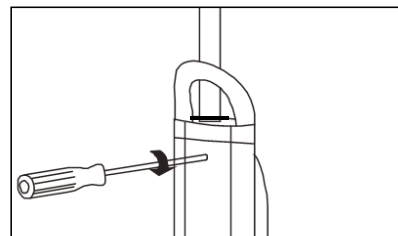

- 6) Placez la lingette microfibre ou la lingette jetable (disponible en option) sur la tête.
Note: La lingette microfibre est lavable, tandis que la lingette jetable (disponible en option) a une utilisation unique.
- 7) Attachez la lingette microfibre en tirant le cordon tout en appuyant sur le bouton. Note: cette étape n'est pas nécessaire si vous utilisez une lingette jetable (disponible en option). Les lingettes jetables sont fournies avec un cordon élastique intégrés.
- 8) Lorsque vous utilisez le H2O Mop sur des tapis, placez la tête (avec la lingette microfibre ou la lingette jetable déjà en place) sur le patin à tapis.

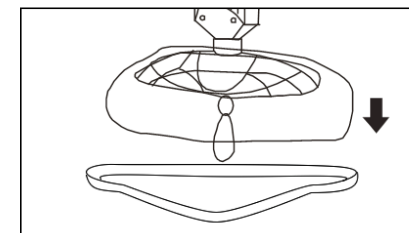
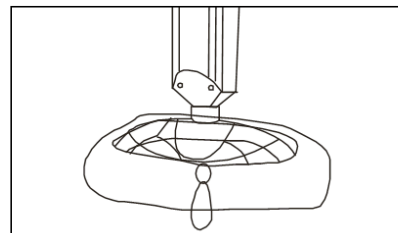

NOTE: Ne pas utiliser l'appareil sans avoir mis en place une lingette microfibre ou jetable (disponible en option).

4